

HYUNDAI
POWER PRODUCTS

HST4020 TEPELNÝ ROZRÝVAČ

INSTRUCTIONS ORIGINALES



UPOZORNĚNÍ: PŘI POUŽITÍM TOHOTO NÁSTROJE SI
PŘEČTĚTE NÁVOD K OBSLUZE.

SHRNUTÍ

1. BEZPEČNOSTNÍ POKYNY	6
2. POPIS	10
3. OPERACE	11
4. ÚDRŽBA A SKLADOVÁNÍ	13
5. PRŮVODCE ŘEŠENÍM PROBLÉMŮ	15
6. PROHLÁŠENÍ O SHODĚ	16
7. ZÁRUKA	17
8. SELHÁNÍ VÝROBKU	18
9. VÝLUKY Z POJIŠTĚNÍ	19

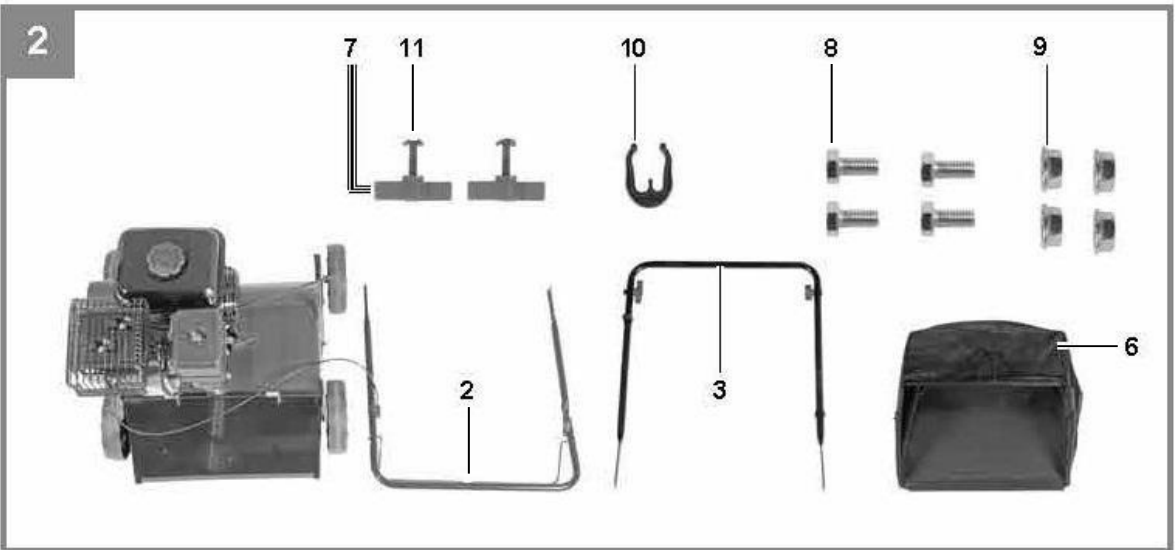
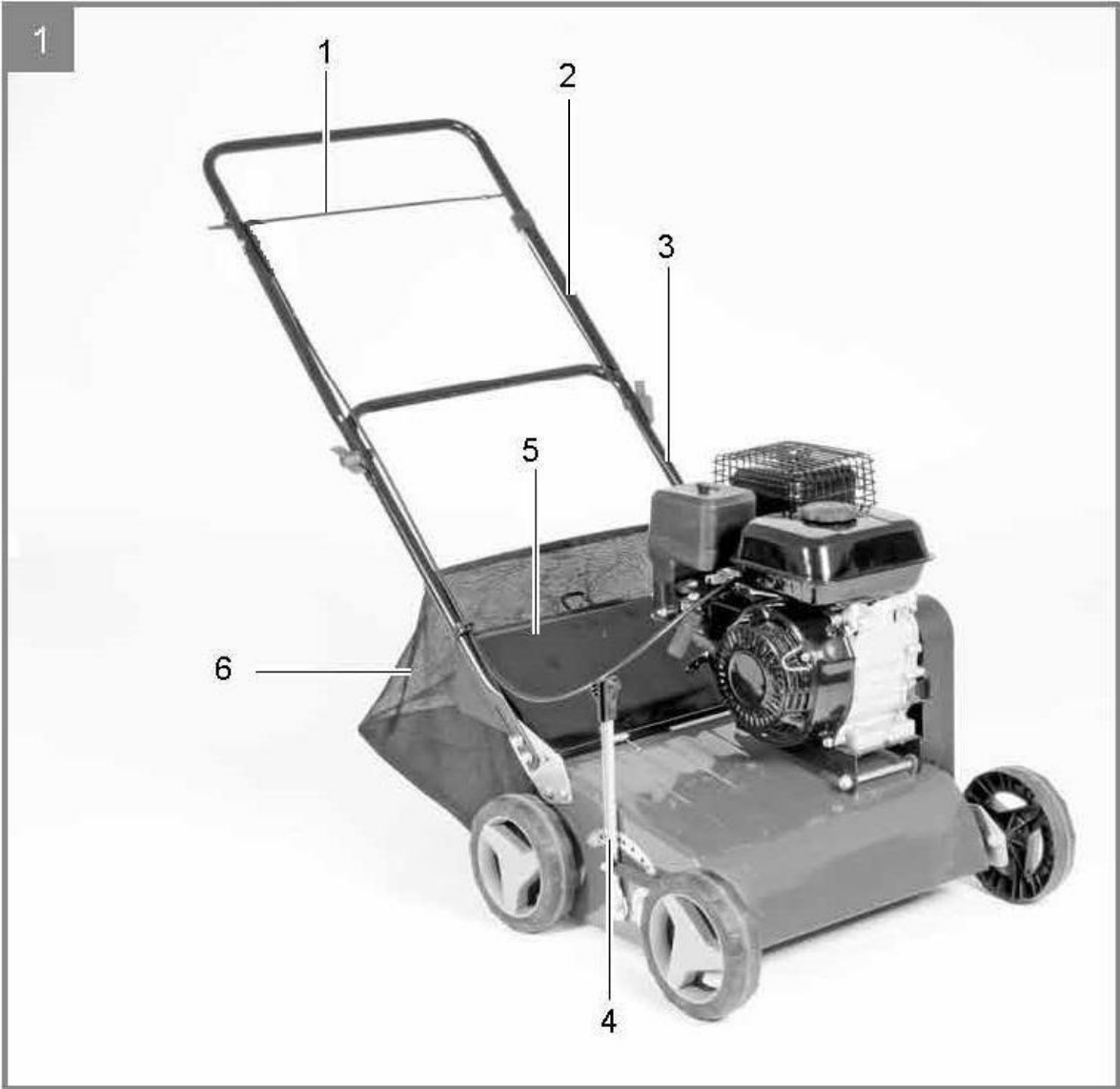

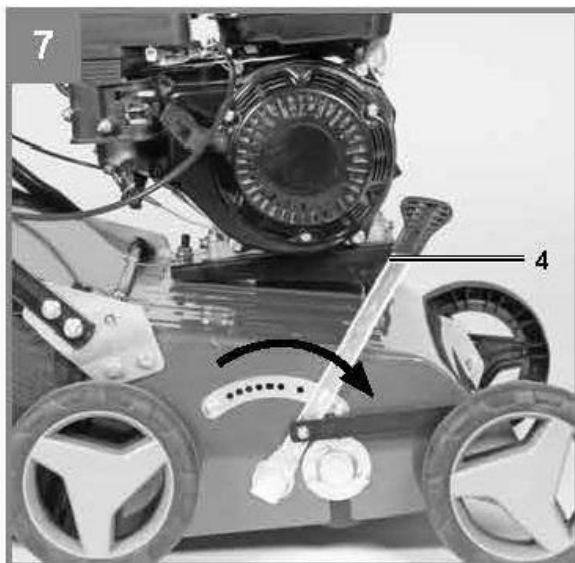
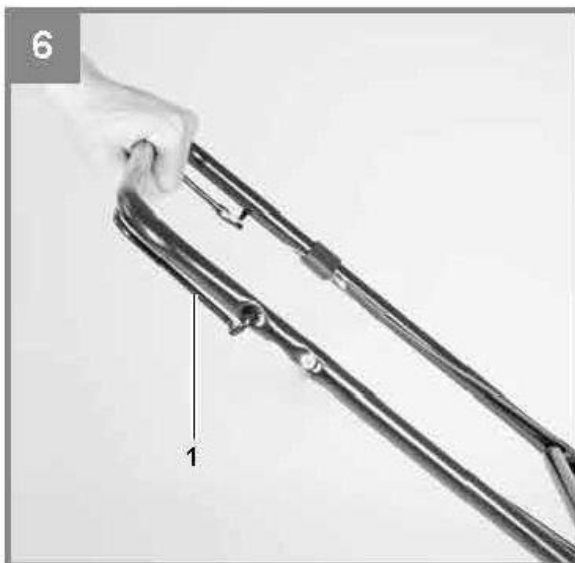
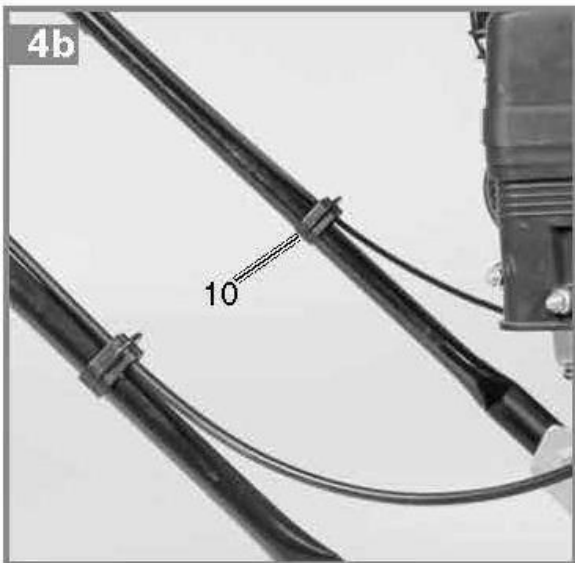
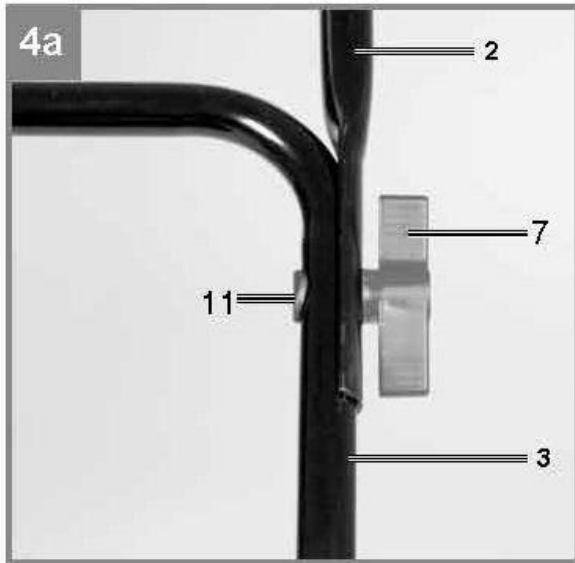
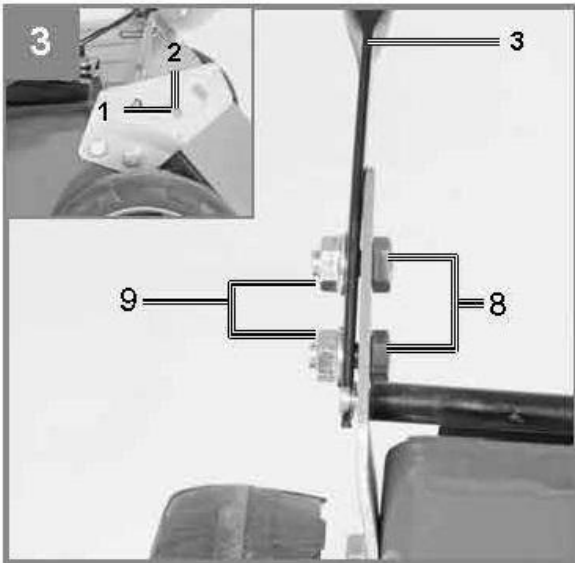

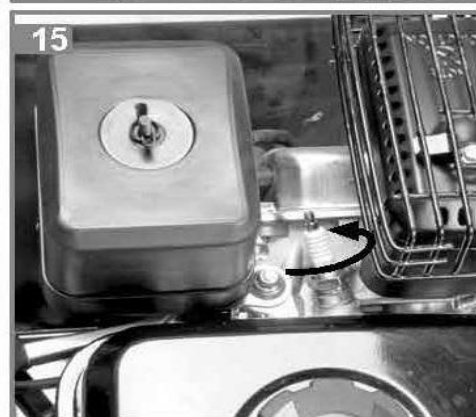
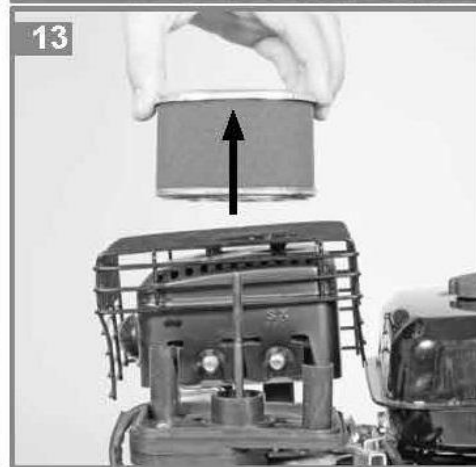
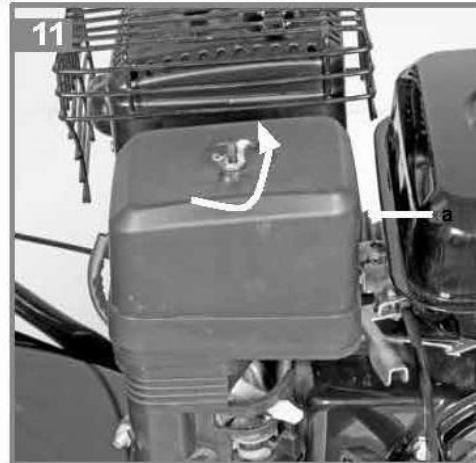
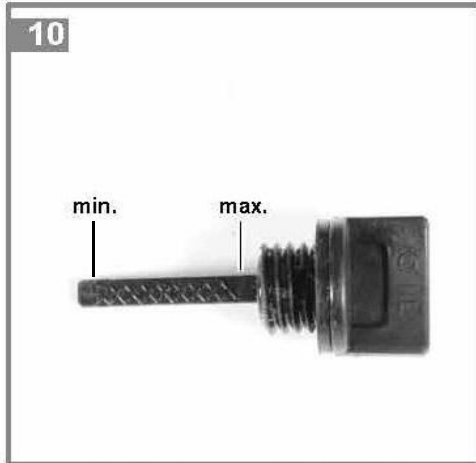
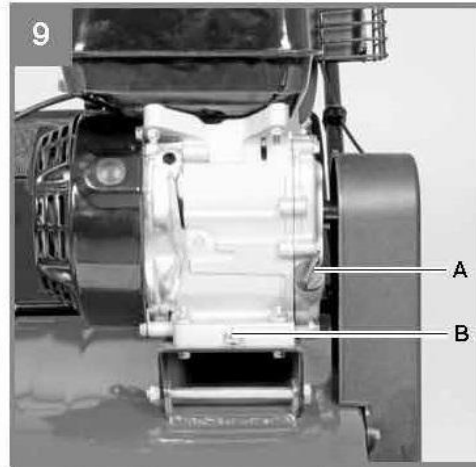
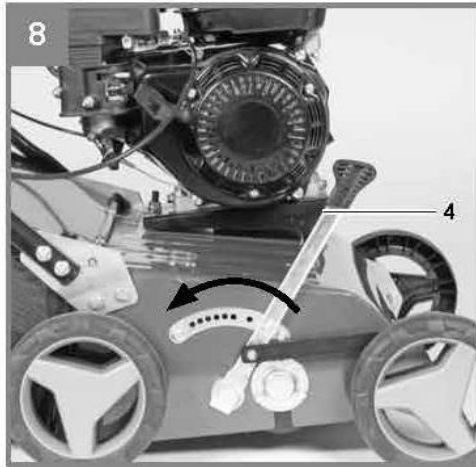

1. POKYNY Z SAFETY

DŮLEŽITÉ PŘED POUŽITÍM SI POZORNĚ PŘEČTĚTE A USCHOVEJTE PRO BUDOUCÍ POUŽITÍ

Školení o bezpečném provozu

a) Pečlivě si přečtěte pokyny. Seznamte se s ovládáním a správným používáním stroje.

Příprava

- a) Nikdy nedovolte, aby stroj obsluhovaly osoby neznalé těchto pokynů nebo děti. Místní předpisy mohou omezovat věk obsluhy.
- b) Nikdy nepoužívejte přístroj, pokud se v jeho blízkosti nacházejí lidé, zejména děti nebo domácí zvířata.
- c) Mějte na paměti, že provozovatel nebo uživatel je odpovědný za nehody nebo rizika pro osoby nebo jejich majetek.
- d) Při práci se strojem vždy používejte ochranu sluchu a ochranné brýle.
- e) Při práci se strojem vždy noste pevnou obuv a dlouhé kalhoty. Stroj nepoužívejte naboso nebo v otevřených sandálech;
- f) Důkladně prohlédněte prostor, kde se má stroj používat, a odstraňte všechny kameny, klacky, dráty, kosti a jiné cizí předměty.
- g) VAROVÁNÍ - Benzín je vysoce hořlavý.
- h) Palivo skladujte ve speciálních nádobách.
- i) Palivo doplňujte pouze venku a při tankování nekuřte.
- j) Před nastartováním motoru doplňte palivo. Nikdy neodstraňujte víčko palivové nádrže ani nedoplňujte palivo, pokud je motor spuštěný nebo horký;
- k) Pokud dojde k rozlítí benzínu, nepokoušejte se nastartovat motor, ale odjeďte se strojem z místa rozlítí a nevytvářejte zdroj vznícení, dokud se benzinové výpary nerozptýlí.
- l) Vyměňte všechny palivové nádrže a víčka nádob.
- m) Vyměňte vadné tlumiče hluku.
- n) Před použitím vždy vizuálně zkontrolujte, zda nejsou opotřebované nebo poškozené hroty a šrouby. Opotřebované nebo poškozené hroty a šrouby v sestavách vyměňte, aby byla zachována rovnováha.
- o) U jednotek se zadním výsypem s odkrytými zadními válci je nutné při práci používat plnou ochranu očí.

Operace

- a) Motor nepoužívejte v uzavřených prostorech, kde se mohou hromadit nebezpečné výpary oxidu uhelnatého;
- b) Stroj používejte pouze na denním světle nebo při dobrém umělém osvětlení.
- c) Nepoužívejte stroj v mokré trávě nebo dbejte zvýšené opatrnosti, abyste zabránili uklouznutí;
- d) Na svazích se vždy ujistěte, že máte pevnou půdu pod nohama.
- e) Chodte, nikdy neutíkejte.
- f) Vždy pracujte na svazích, nikdy ne shora dolů;
- g) Při změně směru jízdy na svazích dbejte zvýšené opatrnosti.
- h) Nepoužívejte stroj na prudkých svazích.
- i) Při otáčení nebo tahání stroje směrem k sobě buďte velmi opatrní.
- j) Pokud má být stroj při přepravě nakloněn, zastavte hroty. Nepoužívejte radlici při přejezdu jiných než travnatých ploch a při přepravě stroje na pracovní plochu a z ní.

- k) Nikdy nepoužívejte stroj s poškozenými kryty nebo bez nasazených bezpečnostních zařízení, jako jsou deflektory a/nebo senzory;
- l) Neměňte nastavení regulátoru motoru a nepřetěžujte motor;
- m) Před nastartováním motoru vypněte všechny zubové a hnací spojky;
- n) Motor spouštějte nebo zapínejte opatrně podle pokynů a s nohama v dostatečné vzdálenosti od zubů;
- o) Při startování nebo zapínání motoru stroj nenaklánějte, pokud není nutné stroj naklonit kvůli startování. V takovém případě stroj nenaklánějte více, než je nutné, a zvedejte pouze část směrem od obsluhy.
- p) Nestartujte motor, pokud stojíte před výsypným žlabem.
- q) Nedávejte ruce ani nohy do blízkosti nebo pod rotující části. Vždy se držte mimo výpustný otvor;
- r) Nepřepravujte stroj se spuštěným motorem;
- s) Zastavte motor, odpojte vodič zapalovací svíčky a u strojů s bateriovým startováním vyjměte klíček ze zapalování:
 - Před odstraněním překážek nebo uvolněním žlabu;
 - Před kontrolou, čištěním nebo prací na stroji;
 - Po nárazu do cizího předmětu. Před opětovným spuštěním a používáním stroje zkontrolujte, zda není poškozen, a proveďte případné opravy;
 - Pokud stroj začne abnormálně vibrovat (okamžitě zkontrolujte);
- t) Zastavte motor, odpojte vodič zapalovací svíčky a u strojů startovaných z baterie vyjměte klíček ze zapalování:
 - Pokaždé, když opustíte stroj;
 - Před doplněním paliva;
- u) Pokud motor neběží, snižte nastavení škrticí klapky, a pokud je motor vybaven uzavíracím ventilem, vypněte palivo na konci provzdušňování nebo vertikutace.
- v) Nebezpečí - nedotýkejte se rotujících zubů.

Údržba a skladování

- a) Udržujte všechny matice, šrouby a vruty pevně utažené, aby byl stroj v dobrém provozním stavu;
- b) Nikdy neskladujte stroj s benzinem v nádrži v budově, kde by se výpary mohly dostat k otevřenému ohni nebo jiskrám;
- c) Před uložením do krytu nechte motor vychladnout;
- d) Abyste snížili riziko požáru, udržujte motor, tlumič výfuku, prostor pro baterii a prostor pro uložení paliva bez trávy, rákosu, mechu, listí nebo nadměrného množství tuku.
- e) Často kontrolujte snímač, zda není opotřeбенý nebo poškozený.
- f) Stroj pravidelně kontrolujte a z bezpečnostních důvodů vyměňte opotřebované nebo poškozené díly;
- g) Pokud je nutné vypustit palivovou nádrž, je třeba to provést venku. Vypuštěné palivo by mělo být uloženo do speciálně navržené nádoby na palivo nebo pečlivě zlikvidováno.

Manipulace s palivou

Při manipulaci s palivou buďte opatrní. Jsou hořlavá a jejich výpary jsou výbušné.

Používejte pouze schválené nádoby.

Nikdy neodstraňujte uzávěr palivové nádrže ani nedoplňujte palivo za chodu stroje. Před doplněním paliva vypněte stroj a nechte motor a výfukové součásti vychladnout.

Nekuřte.

Nikdy nedoplňujte palivo v místnosti.

Nikdy neskladujte nářadí a palivovou nádrž v blízkosti otevřeného ohně, například v blízkosti ohříváče vody.

Pokud došlo k rozlité paliva, nepokoušejte se stroj nastartovat, ale před zahájením práce jej odstraňte. Všechny rozlité tekutiny uklidte.

Po doplnění paliva nasadte a utáhněte víčko palivové nádrže. Při plnění nářadí palivem se důsledně řiďte pokyny uvedenými v této příručce.

Při údržbě a skladování

Vypněte nářadí a počkejte, až se zcela zastaví. Ujistěte se, že jsou všechny pohyblivé části zastaveny. Před kontrolou, seřizováním, údržbou, servisem a skladováním nechte stroj vychladnout. Nářadí skladujte na místě, kde se benzínové výpary nedostanou k plameni nebo jiskře. Nářadí musí být přepravováno bezpečně, aby nedošlo k úniku paliva, nehodám a zraněním.

Zbytková rizika

I když tento výrobek používáte v souladu se všemi bezpečnostními požadavky, potenciální riziko zranění a poškození zůstává. Z konstrukce a provedení tohoto výrobku mohou vyplývat následující nebezpečí: Při řezání hrozí nebezpečí zranění a poškození majetku v důsledku nástavců nebo náhlého nárazu skrytých předmětů.

Hrozí nebezpečí zranění a nehod způsobených létajícími předměty.

Dlouhodobé používání tohoto výrobku vystavuje obsluhu vibracím a může způsobit stav známý jako "bílý prst". Chcete-li snížit riziko, noste rukavice a udržujte ruce v teple.

Pokud se objeví některý z příznaků "syndromu bílého prstu", okamžitě vyhledejte lékařskou pomoc. Mezi příznaky "bílého prstu" patří necitlivost, ztráta citu, brnění, bolest, ztráta síly, změny barvy nebo kožní problémy. Tyto příznaky se obvykle objevují na prstech, rukou nebo zápěstí. Riziko se zvyšuje při nízkých teplotách.

Dlouhodobé vystavení hluku může mít vliv na zdraví obsluhy. Při práci s nářadím by měla být vždy používána ochrana sluchu. Práce s nářadím by měla být omezena a mezi dvěma sezeními by měl být zajištěn určitý odpočinek (např. 10 min práce a 20 min odpočinku).

Zamýšlené použití

Zařízení je určeno k vertikutaci travnatých ploch. Proces vertikutace je určen k odstranění mechu a plevelů - i s jeho kořeny. Z půdy a k uvolnění půdy. Díky tomu může trávník lépe přijímat živiny a je vyčištěný. Doporučujeme provádět vertikutaci trávníku na jaře (duben) a na podzim (říjen).

Důležité! Vzhledem k vysokému riziku zranění obsluhy se zařízení nesmí používat k mulčování odřezků větví nebo živých plotů. Kromě toho se zařízení nesmí používat jako kypřič k zarovnávaní vysokých ploch, například krtinců. Z bezpečnostních důvodů se zařízení nesmí používat jako pohonná jednotka pro jiné pracovní nástroje nebo sady nářadí.

Zařízení se smí používat pouze k určenému účelu. Jakékoli jiné použití je považováno za zneužití. Za případné škody nebo zranění jakéhokoli druhu, které z toho vyplývají, odpovídá uživatel/obsluha, nikoli výrobce.

Vezměte prosím na vědomí, že naše zařízení není určeno pro použití v komerčních nebo průmyslových aplikacích. Naše záruka zaniká, pokud je zařízení používáno v komerčních, průmyslových nebo obdobných podnicích.

Symbols



Přečtěte si návod k použití



Pozor! Nebezpečí postříkání. Udržujte lidi v bezpečné vzdálenosti



Ostré zuby - dávejte pozor, abyste si nepořezali prsty na ruku nebo nohu. Před údržbou vyjměte vodič zapalovací svíčky



Používejte ochranu očí



Používejte ochranu sluchu



Nebezpečí oxidu uhelnatého! Nevdechujte



POZOR! Horký povrch



Nedotýkejte se

2. POPIS

a. Rozložení (obr. 1/2)

1. Páka startování/vypínání motoru - motorová brzda
2. Horní tlačná tyč
3. Spodní tlačná tyč
4. Hloubka skarifikace
5. Vyhazovací klapka
6. Box na trávu
7. 2 upevňovací matice pro přítlačnou tyč
8. 4 šrouby pro upevnění spodní přítlačné tyče
9. 4 upevňovací matice pro spodní přítlačnou tyč
10. 2 kabelové svorky
11. 2 upevňovací šrouby pro horní přítlačnou tyč

b. Dodávané položky

Zkontrolujte, zda je položka kompletní, jak je uvedeno v obsahu dodávky. Pokud některé díly chybí, kontaktujte prosím naše servisní středisko nebo prodejní místo, kde jste výrobek zakoupili, a to do 5 pracovních dnů od zakoupení výrobku a po předložení platné objednávky. Podívejte se také na tabulku záručních podmínek v servisních informacích na konci uživatelské příručky.

Otevřete obal a opatrně vyjměte materiál.

Odstraňte obalový materiál a veškeré obaly a/nebo přepravní držáky (pokud jsou k dispozici). Zkontrolujte, zda jsou součástí balení všechny součásti.

Zkontrolujte, zda zařízení a příslušenství není poškozeno při přepravě.

Pokud je to možné, uschovejte obal až do konce záruční doby. Nebezpečí!

Zařízení a obalové materiály nejsou hračky. Nedovolte dětem, aby si hrály s plastovými sáčky, fóliemi nebo malými částmi. Hrozí nebezpečí spolknutí nebo udušení!

Hydraulická kapalina unikající pod tlakem může mít dostatečnou sílu, aby pronikla kůží a způsobila vážné poškození. V případě kontaktu s hydraulickou kapalinou okamžitě vyhledejte lékařskou pomoc.

c. Technické údaje

Typ motoru	1 čtyřtákní válec	Oil (L)	0.6
Výtlač (cm ³)	212	Čepele (množství)	18
Výkon (kW)	4.3	Průměr lopatky (mm)	166
Rychlost (/min)	3600	Hloubka (mm)	-15 - +5
Provozní otáčky (ot./min.)	2800	Pracovní šířka (mm)	400
Typ paliva	Bezolovnatý benzin	Objem palivové nádrže (L)	3.6
Hladina akustického tlaku dB(A)	79.38	Hmotnost (kg)	34±5
Hladina akustického výkonu dB(A)	91.76	Vibrace m/s ²	20.01
Garantovaná hladina akustického výkonu L _{wA} dB(A)	98	Objem sady Grassbox	35L

3. OPE RATION

a. Před prvním použitím

Zařízení se dodává v nesmontovaném stavu. Před použitím zařízení je nutné sběrný koš na trávu a kompletní přítlačnou lištu sestavit a namontovat. Postupujte krok za krokem podle návodu k obsluze a použijte přiložené obrázky jako vizuální vodítko pro snadné sestavení zařízení.

Montáž horní podpěry tlačné tyče (obr. 4a).

Umístěte horní přítlačnou tyč (obr. 4a / poz. 2) tak, aby její otvory byly zarovnány s otvory spodní tyče.

Sešroubujte trubky pomocí dodaných šroubů (Obr. 4a / Poz. 12) a matic (Obr. 4a / Poz. 8). Pomocí dodaných stahovacích pásků (Obr. 4b / Poz. 11) připevněte lanko plynu a lanko start/stop motoru ke spodní příčce. Montáž schránky na nečistoty (Obr. 5)

Jednou rukou zvedněte vyhazovací klapku (obr. 5 / poz. 5) a druhou rukou připevněte shora k rukojeti box na nečistoty (obr. 5 / poz. 6).

Důležité: Před nasazením boxu na nečistoty se musíte ujistit, že je motor vypnutý a válec není v chodu.

b. Uvedení do provozu (obr. 6 - 7)

Abyste zabránili náhodnému spuštění motoru, je motor vybaven motorovou brzdou (obr. 6/poz. 1), která musí být během provozu vždy aktivována, jinak se motor zastaví.

Otevřete palivový kohout (obr. 7 / poz. B). Pro tento účel nastavte páčku do polohy "ON". Nastavte páčku sytiče (obr. 7 / poz. C) do polohy "Startér".

Poznámka: Za normálních okolností není pro opětovné spuštění horkého motoru nutné škrcení. Přesuňte páčku plynu (obr. 1 / poz. 7) do střední polohy.

Stiskněte páčku motorové brzdy (obr. 6) a silou zatáhněte za startovací lanko (obr. 7 / poz. A), dokud motor nenaskočí.

Nechte motor krátce zahřát a poté přesuňte páčku sytiče (obr. 7 / poz. B) do polohy "RUN".

Rychlost řezacího ústrojí lze ovládat pomocí páky akcelérátoru (obr. 6 / bod 7) (želva).
= pomalý / králík = rychlý).

Důležité! Za startovací kabel vždy táhněte pomalu, dokud neucítíte počáteční odpor, a teprve poté za něj rychle zatáhněte, abyste nastartovali motor. Nenechte startovací kabel samovolně zaskočit zpět.

Důležité! Válec rozrývače se začne otáčet, jakmile je nastartován motor.

Nikdy neotvírejte vyhazovací klapku, pokud je motor v chodu. Rotující řezací jednotka může způsobit zranění.

Vyhazovací klapku vždy pečlivě zajistěte. Klapka se vrací do polohy "Zavřeno" pomocí tažných pružin !

Vždy dbejte na to, aby mezi uživatelem a krytem byla zachována bezpečná vzdálenost (zajištěná dlouhými rukojeťmi). Dbejte zvýšené opatrnosti při rozrývání a změně směru jízdy na svazích a v náklonech. Dbejte na pevný krok a noste pevnou, neklouzavou obuv a dlouhé kalhoty. Vždy skenujte podél svahu (ne nahoru a dolů).

Z bezpečnostních důvodů by se vertikutátor neměl používat k vertikutaci svahů se sklonem větším než 15 stupňů .

Při couvání a vytahování rozrývače buďte obzvláště opatrní (hrozí nebezpečí zakopnutí)!

c. Nastavení pracovní hloubky (obr. 8)

Chcete-li nastavit pracovní hloubku, opatrně zatáhněte za nastavovač hloubky (obr. 8).
/ Nastavte požadovanou hloubku a zajistěte páku v poloze.

d. Zastavte

Po dokončení práce uvolněte páku aretace rotoru.

Důležité!

Při přepravě nastavte páčkou hloubku do nejvyšší polohy. Tipy pro správnou obsluhu

Doporučuje se, aby se cesty pro skarifikaci trochu překrývaly. Snažte se skarifikovat v rovných liniích, abyste dosáhli pěkného a čistého vzhledu. Za tímto účelem by se měly provzdušňovací pásy vždy o několik centimetrů překrývat, aby nedocházelo k obnažení pásů.

Jakmile začne posekaná tráva vláčet vertikutátor, je čas koš na trávu vyprázdnit.

Důležité!

Před vyjmutím sběrného koše na trávu vypněte motor a počkejte, až se válec zastaví.

Chcete-li koš na trávu vyjmout, zvedněte jednou rukou vyhazovací klapku a druhou rukou koš odklopte.

Četnost vertikutace trávníku závisí především na rychlosti růstu trávy a tvrdosti půdy.

Spodní stranu zařízení udržujte čistou a odstraňujte nahromaděné nečistoty a trávu. Usazeniny ztěžují spuštění provzdušňovače a snižují kvalitu vertikutátoru.

Vždy vertikutujte podél svahů (ne shora dolů). Před jakoukoli kontrolou válce zastavte motor.

Důležité!

Válec poběží několik sekund po zastavení motoru. Nikdy se nepokoušejte válec zastavit. Pokud rotující válec narazí na nějaký předmět, okamžitě jej vypněte a počkejte, až se válec zcela zastaví. Poté zkontrolujte stav válce. Případné poškozené díly vyměňte.

4. ÚDRŽBA A SKLADOVÁNÍ

Důležité!

Nikdy nepracujte na vodivých částech zapalovače ani se jich nedotýkejte, pokud je motor v chodu. Před zahájením jakýchkoli servisních nebo údržbových prací vždy vytáhněte pouzdro zapalovací svíčky. Nikdy neprovádějte žádné práce na stroji za chodu. Veškeré práce, které nejsou popsány v tomto návodu k obsluze, musí provádět autorizovaný servis.

a. Čištění

Po každém použití je třeba rozrývač důkladně vyčistit. To platí zejména pro spodní stranu a nože. Za tímto účelem rozrývač mírně nakloněte na stranu a odstraňte nečistoty.

Důležité: Před převrácením zařízení je nutné vyprázdnit palivovou nádrž, aby nedošlo k úniku paliva. V ideálním případě byste k tomuto účelu měli použít běžné čerpadlo pro odsávání paliva.

b. Údržba

Kontrola hladiny oleje

Umístěte zařízení na rovný a rovný povrch.

Odšroubujte měřku otáčením proti směru hodinových ručiček. Hladina oleje by měla odpovídat obrázku 10.

Důležité!

Nikdy nepoužívejte motor s malým množstvím oleje nebo bez něj. To může způsobit vážné poškození motoru.

c. Výměna oleje

- Motorový olej měňte každý rok před začátkem sezóny (kromě informací uvedených v servisní příručce), když je motor zahřátý.
- Používejte pouze doporučený motorový olej.
- Pod vypouštěcí zátku oleje umístěte vhodnou olejovou misku.
- Vyjměte plnicí zátku oleje (obr. 9 / poz. A).
- Uvolněte vypouštěcí zátku oleje (obr. 9 / položka B) a vypusťte olej do vhodné nádoby.
- Po vypuštění veškerého použitého oleje zavřete vypouštěcí zátku.
- Motorový olej nalijte do zařízení podle obrázku 10.
- Použitý olej zlikvidujte v souladu s platnými předpisy.

d. Údržba a seřízení kabelů

- Pravidelně promazávejte kabely a kontrolujte, zda se snadno pohybují.

e. Údržba vzduchového filtru

- Znečištěné vzduchové filtry snižují výkon motoru tím, že do karburátoru přivádějí příliš málo vzduchu. Pravidelné kontroly jsou proto nezbytné. Vzduchový filtr by se měl kontrolovat každých 50 hodin provozu a v případě potřeby vyčistit. Pokud vzduch obsahuje velké množství prachu, měl by se vzduchový filtr kontrolovat častěji.
- Vyjměte vzduchový filtr podle obr. 11-13.
- Vzduchový filtr čistěte pouze stlačeným vzduchem nebo poklepáním.
- Sestavte v opačném pořadí

Důležité!

Nikdy nečistěte vzduchový filtr benzinem nebo hořlavými rozpouštědly.

f. Údržba / Výměna zapalovací svíčky

- Po 10 hodinách provozu zkontrolujte zapalovací svíčku a v případě potřeby ji vyčistěte měděným kartáčem. Poté provádějte servis zapalovací svíčky každých 50 hodin provozu.
- Otočením sejměte botku zapalovací svíčky (obr. 14).
- Vyjměte zapalovací svíčku pomocí klíče na zapalovací svíčky (obr. 15).
- Sestavte je v opačném pořadí.

g. Odstranění a instalace zubů

Opotřebovaný zub vede ke špatnému výkonu a přetížení motoru.

Před každým použitím zkontrolujte stav zubů. V případě potřeby zuby nabruste nebo vyměňte sadu za novou. Doporučujeme, aby to provedl odborník.

Pozor! Používejte ochranné rukavice. Chcete-li

vyjmout kompletní zuby z hřídele

- Odstraňte šrouby na obou stranách nástroje.
- Vyjměte zajišťovací kolík.
- Odstraňte sadu zubů z hřídele.

Instalace sady zubů

- Nasadte sadu zubů na hřídel.
- Poté nasadte zajišťovací kolík.
- Sešroubujte sadu zubů pomocí šroubů na obou stranách nástroje.

POZNÁMKA: Pokud jsou hroty zlomené, přestaňte sadu hrotů používat. Je třeba vyměnit celou sadu hrotů.

h. Upozornění pro skladování

Palivovou nádrž nevyprazdňujte v uzavřených prostorách, v blízkosti ohně nebo při kouření. Benzínové výpary mohou způsobit výbuch a požár.

- Palivovou nádrž vyprázdněte pomocí sacího čerpadla.
- Nastartujte motor a nechte ho běžet, dokud se nedoplní zbývající palivo.
- Na konci každé sezóny vyměňte olej. Za tímto účelem vyjměte starý motorový olej ze zahřátého motoru a naplňte jej novým olejem.
- Vyjměte zapalovací svíčku z hlavy válců. Naplňte válec přibližně 20 ml oleje z plechovky. Pomalu zatáhněte za rukojeť startéru, čímž se stěny válce vykoupou olejem. Zašroubujte zapalovací svíčku zpět.
- Vyčistěte chladicí žebra válce a skříně.
- Nezapomeňte vyčistit celý stroj, abyste ochránili lak.
- Stroj skladujte na dobře větraném místě.

i. Náhradní díly

Při objednávání náhradních dílů uveďte následující údaje:

- Typ stroje
- Číslo výrobku stroje
- Identifikační číslo stroje
- Číslo požadovaného náhradního dílu Pro aktuální ceny a informace nás prosím kontaktujte.

Přístroj je dodáván v obalu, který zabraňuje poškození při přepravě. Tento obal je surovinou, a proto může být znovu použit nebo vrácen do systému surovin. Jednotka a její příslušenství jsou vyrobeny z různých druhů materiálů, například z kovu a plastu. Vadné součásti by měly být likvidovány jako zvláštní odpad. Zeptejte se svého prodejce nebo místního úřadu.

5. PRŮVODCE ŘEŠENÍM PROBLÉMŮ

Faulty	Příčiny	Řešení
Motor nenastartuje	Páka motorové brzdy není stisknutá Vadná zapalovací svíčka	Stiskněte páčku motorové brzdy Vyměňte zapalovací svíčku. Doplňování paliva
Motor neběží dobře	Ucpaný vzduchový filtr Opotřebovaná zapalovací svíčka Otevřený startér	Vyčistěte vzduchový filtr Vyčistěte/vyměňte zapalovací svíčku Nastavte páčku sytiče do polohy "Run".
Zařízení není nefunguje správně	Nevyvážené čepele	- Výměnu nožů nechte provést v zákaznickém servisu.
Motor je na cestách, váleček	- Přetržený pás	- Vyměňte řemen lichoběžníkový tvar v servisní dílně.

6. PROHLÁŠENÍ O SHODĚ

BUILDER SAS
ZI, 32 rue Aristide Bergès - 31270 Cugnaux - Francie

Prohlašuje se, že níže označený stroj : TERMICKÝ
ROZRÝVAČ
Model: HST4020

S/N: 20211044673-20211044887

Splňuje požadavky směrnice o strojních zařízeních 2006/42/ES a následujících
norem: EN 13684:2018
EN ISO 14982: 2009

Splňuje také následující normy: Směrnice o elektromagnetické kompatibilitě
2014/30/EU Směrnice o emisích hluku (2000/14/ES příloha VI + 2005/88/ES)
Směrnice o emisích (EU) 2016/1628 a 2017/656/EU

Naměřená hladina akustického výkonu 91,76 dB(A)
Garantovaná hladina akustického výkonu: 98 dB(A)

Odpovědný za technickou dokumentaci: pan Olivier
Patriarca

Cugnaux, 19/08/2021

Philippe MARIE/PDG

7. ZÁRUKA

HYUNDAI

ZÁRUKA

Výrobce poskytuje na výrobek záruku na vady materiálu a zpracování po dobu 2 let od data původního zakoupení. Záruka platí, pokud je výrobek určen pro domácí použití. Záruka se nevztahuje na poruchy způsobené běžným opotřebením a poškozením.

Výrobce se zavazuje vyměnit díly, které určený distributor označí za vadné. Výrobce nepřebírá odpovědnost za výměnu stroje nebo jakékoli jeho části a/nebo za jakékoli následné škody.

Záruka se nevztahuje na poruchy způsobené :

- nedostatečné údržbě.
- montáž, seřízení nebo abnormální provoz výrobku.
- díly podléhají běžnému opotřebením.

Záruka se nevztahuje na:

- náklady na dopravu a balení.
- použití nástroje k jinému účelu, než pro který byl navržen.
- používání a údržby stroje způsobem, který není popsán v návodu k použití.

V rámci naší politiky neustálého zlepšování výrobků si vyhrazujeme právo na změnu nebo úpravu specifikací bez předchozího upozornění. V důsledku toho se výrobek může lišit od informací zde uvedených, ale změna bude provedena bez předchozího upozornění, pokud bude uznána jako zlepšení předchozí specifikace.

PŘED POUŽITÍM STROJE SI PEČLIVĚ PŘEČTĚTE NÁVOD K OBSLUZE.

Při objednávání náhradních dílů uveďte číslo nebo kód dílu, který najdete v seznamu náhradních dílů v této příručce. Uschovejte si doklad o koupi; bez něj je záruka neplatná. Abychom vám mohli pomoci s vaším výrobkem, vyzýváme vás, abyste nás kontaktovali telefonicky nebo prostřednictvím našich webových stránek:

- **+33 (0)9.70.75.30.30**

• **<https://services.swap-europe.com/contact>**

Musíte si vytvořit "lístek" prostřednictvím jejich platformy.

- Zaregistrujte se nebo si vytvořte účet.
- Uveďte číslo nástroje.
- Zvolte předmět své žádosti.
- Vysvětlete svůj problém.
- Přiložte tyto soubory: fakturu nebo účtenku, fotografii identifikačního štítku (sériové číslo), fotografii požadovaného dílu (například: zlomené kolíky zástrčky transformátoru).



8. SELHÁNÍ VÝROBKU

CO KDYŽ SE MŮJ STROJ POROUCHÁ?

Pokud jste výrobek zakoupili v obchodě :

- a) Vyprázdněte palivovou nádrž.
- b) Ujistěte se, že je stroj kompletní (včetně příslušenství) a čistý! Pokud tomu tak není, opravna stroj odmítne.

Jděte do prodejny s kompletním strojem a účtenkou nebo fakturou.

Pokud jste produkt zakoupili na webových stránkách:

- a) Vyprázdněte palivovou nádrž
- b) Ujistěte se, že je stroj kompletní (včetně příslušenství) a čistý! Pokud tomu tak není, opravna stroj odmítne.
- c) Vytvoření souboru SAV SWAP-Europe (vstupenka) na webové stránce: <https://services.swap-europe.com>. Při podávání žádosti na webu SWAP-Europe musíte přiložit fakturu a fotografii štítku.
- d) Před odevzdáním stroje se obraťte na opravnu a ověřte dostupnost.

dostavte se do servisní stanice s kompletně zabaleným strojem, k němuž je přiložena nákupní faktura a formulář pro vyzvednutí na stanici, který si můžete stáhnout po zadání požadavku na poprodejní servis na webových stránkách SWAP-Europe.

U strojů s poruchami motorů BRIGGS & STRATTON, HONDA a RATO viz návod k obsluze.

Opravy provádějí autorizovaní výrobci motorů, viz jejich webové stránky:

- <http://www.briggsandstratton.com/eu/fr>
- <http://www.honda-engines-eu.com/fr/service-network-page;jsessionid=5EE8456CF39CD572AA2AEEDFD290CDAE>
- <https://www.rato-europe.com/it/service-network>

Pro vrácení si prosím ponechte původní obal nebo zabalte stroj do podobné krabice stejných rozměrů.

Máte-li jakékoli dotazy týkající se našeho poprodejního servisu, můžete zadat požadavek na našich webových stránkách [https:// services.swap-europe.com](https://services.swap-europe.com).

Naše horká linka je vám k dispozici na čísle +33 (9) 70 75 30 30.



LA PIÈCE QUI CHANGE TOUT

9. VÝLUKY Z POJIŠTĚNÍ

ZÁRUKA SE NEVZTAHUJE NA :

- Spuštění a nastavení produktu.
- Poškození v důsledku běžného opotřebení výrobku.
- Poškození v důsledku nesprávného používání výrobku.
- Poškození v důsledku instalace nebo uvedení do provozu, které není v souladu s uživatelskou příručkou.
- Poruchy související s karburátorem po 90 dnech a zanášení karburátoru.
- Pravidelné a standardní úkony údržby.
- Úpravy a demontáže, které přímo ruší platnost záruky.
- Výrobky, jejichž původní označení pravosti (značka, sériové číslo) bylo poškozeno, změněno nebo odstraněno.
- Výměna spotřebního materiálu.
- Použití neoriginálních dílů.
- Rozbití dílů v důsledku nárazu nebo postříkání.
- Poruchy příslušenství.
- Vady a jejich následky způsobené jakoukoli vnější příčinou.
- Ztráty součástí a ztráty způsobené nedostatečným sešroubováním.
- Řezné prvky a případná poškození způsobená uvolněním dílů.
- Přetížení nebo přehřátí.
- Špatná kvalita napájení: chybné napětí, chyba napětí atd.
- Škoda vzniklá v důsledku nemožnosti používat výrobek po dobu nezbytnou k opravě a obecněji náklady na znehybnění výrobku.
- Náklady na protiodbornou expertízu třetí strany na základě odhadu opravy SWAP- Europe.
- Používání výrobku s vadou nebo poškozením, které nebylo okamžitě nahlášeno a/nebo opraveno společností SWAP-Europe.
- Poškození způsobené přepravou a **skladováním***.
- Spouštění po 90 dnech.
- Olej, benzín, mazivo.
- Poškození způsobené použitím nevhodných paliv nebo maziv.

* V souladu s dopravními předpisy musí být škody způsobené přepravou nahlášeny dopravci do 48 hodin od jejich zjištění doporučeným dopisem s potvrzením o přijetí.

Tento dokument je doplňkem vašeho letáku, nikoliv vyčerpávajícím seznamem.

Pozor: všechny objednávky musí být zkontrolovány za přítomnosti doručovatele. V případě odmítnutí je třeba jednoduše odmítnout dodávku a oznámit své odmítnutí.

Připomínáme, že rezervace nevyklučují oznámení doporučeným dopisem do 72 hodin.

Informace :

Tepelné spotřebiče musí být každou sezónu zazimovány (služba je k dispozici na webových stránkách SWAP-Europe) Baterie musí být před uskladněním nabity.

HYUNDAI
POWER PRODUCTS

V případě jakéhokoli požadavku nás prosím kontaktujte:

BUILDER SAS

32, Rue Aristide Berges Z1 31270 Cugnaux,

Francie Tel: +33(0)5.34.502.502 Fax:

+33(0)5.34.502.503

<http://www.hyundaipower-fr.com/>

Oblast od BUILDER SAS, Francie

Licencováno společností Hyundai Corporation